



Instructivo

Porto-power hidráulico de 10 t 10 ton Porto-power

Modelo: PORPO-10

Código: 14841



NOTA IMPORTANTE: Este producto no debe quedar expuesto a goteo o salpicaduras por líquidos.

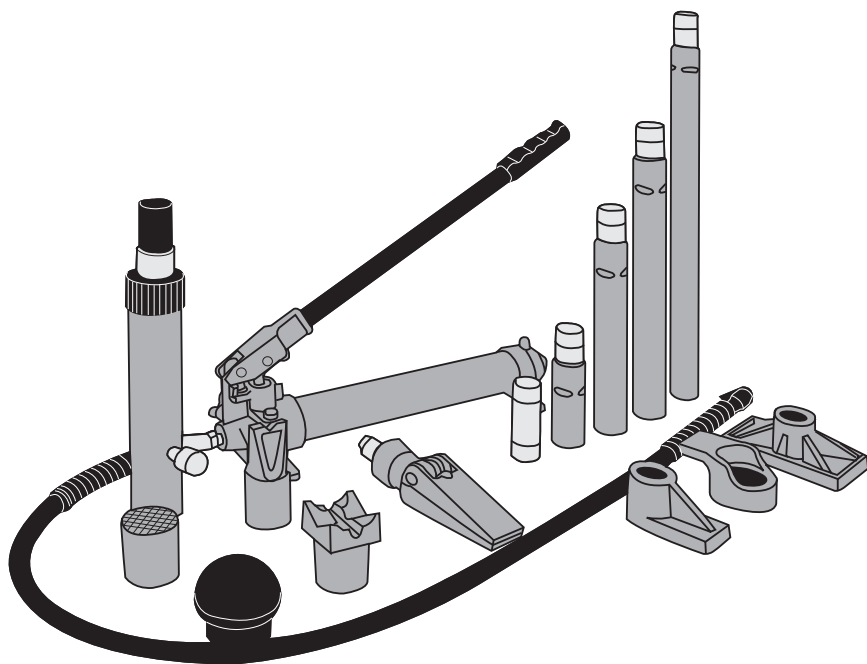

ANTES DE USAR ESTA HERRAMIENTA DEBE LEER EL INSTRUCTIVO.
¡PRECAUCIÓN! LEA Y SIGA TODAS LAS INSTRUCCIONES DE SEGURIDAD Y
OPERACIÓN ANTES DE USAR LA HERRAMIENTA.



CONOZCA SU JUEGO DE REPARACIÓN DE CARROCERÍAS (PORTO POWER) DE 10 TONELADAS

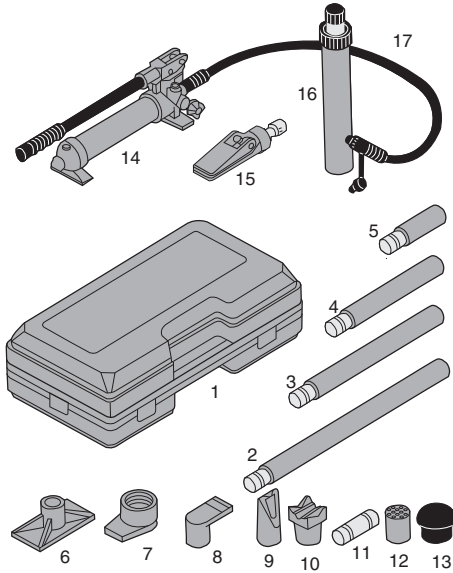

CLAVE Nº	PARTE Nº	DESCRIP.	CAPACIDAD
1	10-1	Estuche de plástico	
2	10-2	Extensión de 520 mm	
3	10-3	Extensión de 365 mm	
4	10-4	Extensión de 265 mm	
5	10-5	Extensión de 110 mm	
6	10-6	Placa de base	10 Toneladas
7	10-7	Puntero pistón	2,5 Toneladas
8	10-8	Puntero émbolo	5 Toneladas
9	10-9	Tapa de la grieta.	10 Toneladas
10	10-10	Base en "V"	10 Toneladas
11	10-11	Conector	
12	10-12	Tapa dentada	10 Toneladas
13	10-13	Cabeza de goma	1 Tonelada
14	10-14	Bomba 10 t	
15	10-15	Cuña separadora	0,5 Tonelada
16	10-16	Unidad de pistón	
17	10-17	Manguera hidráulica	

NOTA: La capacidad de carga disminuye un 50 % por cada tubo conector que se utilice.

REGLAS DE SEGURIDAD IMPORTANTES

1. No extienda demasiado el pistón, ya que podría hacer que el cerrojo saliera por la parte superior del pistón.
2. Cuando las válvulas de acoplamiento están desconectadas inserte siempre la tapa de polvo para mantener limpias las líneas de aceite.
3. Si la carga no está centrada en el cerrojo del pistón, bombee cuidadosamente. Si debe aplicar demasiada presión para bombear el pistón, pare y haga ajustes para que la carga esté más hacia el centro. Esto deberá reducir el esfuerzo necesario.
4. No deje caer objetos pesados sobre la manguera, y no permita que se suerza.
5. Siempre deje espacio para la manguera para evitar que tanto esta como los coples sufran daños.
6. Mantenga el equipo alejado del calor o flama, ya que esto puede dañarlo o debilitarlo.

INSTRUCCIONES DE OPERACIÓN

BOMBA

1. Conecte el pistón hidráulico a la manguera de la bomba, asegúrese de fijar firmemente los coples antes de bombear.
2. Cierre firmemente la válvula de liberación haciéndola girar en el sentido de las manecillas del reloj. (Fig. 1)
3. Aplique presión a la bomba accionando la palanca hacia arriba y hacia abajo. (Fig. 1)
4. Para liberar la presión gire la válvula en el sentido contrario a las manecillas del reloj.

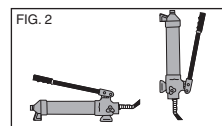
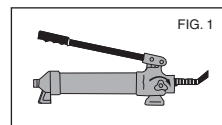

La bomba puede usarse en cualquier posición, tanto horizontal como vertical. Siempre mantenga la punta de la manguera del lado de la bomba mirando hacia abajo cuando trabaje con la bomba en posición vertical. Fig. 2

COMBINACIONES DE FIJACIÓN

La bomba puede ser utilizada con el pistón multidireccional. Esto permite muchas combinaciones de fijación, algunas de las cuales se muestran en esta página.

CUIDADO Y MANTENIMIENTO

Cuando el porto-power no esté en uso, la bomba deberá guardarse dejando abierta la válvula de liberación.

Para verificar el nivel de aceite, coloque la bomba en posición vertical como se indica en el diagrama opuesto. Si es necesario, agregue aceite para que alcance un nivel conveniente. **SU GATO FUE LLENADO EN LA FABRICA CON ACEITE HIDRÁULICO DE ALTO GRADO, UTILICE ÚNICAMENTE ACEITE APROBADO*.**

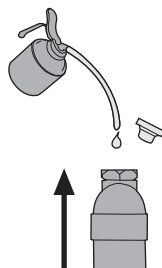

Después de mucho uso, deberá cambiar el aceite para asegurar una larga vida para su equipo. Para drenar el aceite, abra la válvula de liberación. Asegúrese de que no entre basura en el sistema. Llene únicamente con aceite apto para gatos hidráulicos, como se indica en el párrafo 2.

SOLUCIÓN DE PROBLEMAS

PROBLEMA	CAUSA PROBABLE	
La bomba no funciona.	Sellos de la válvula sucios / sellos gastados.	Ponga sellos nuevos.
La bomba no produce presión. La bomba se siente inestable bajo carga. La bomba no baja completamente.	Bloque de aire. Bloque de aire. Bloque de aire.	1) Abra la válvula de liberación. Retire y coloque el tornillo de ensamble ubicado en el extremo. 2) Haga un par de bombeos y cierre la válvula de liberación. 3) Retire y coloque el tornillo de ensamble ubicado en el extremo.
La bomba no produce presión.	El nivel de aceite de la reserva puede estar bajo o excedido.	Verifique el nivel de aceite. Ponga o quite aceite hasta alcanzar el nivel correcto.
La bomba se siente inestable bajo carga.	El sello de la taza de la bomba puede estar gastado.	Cambie el sello por uno nuevo, ver garantía anexa.
La bomba no baja completamente.	Bloque de aire.	Libere aire, retirando y colocando el tornillo de ensamble ubicado en el extremo.

ENSAMBLES SUGERIDOS DEL SISTEMA

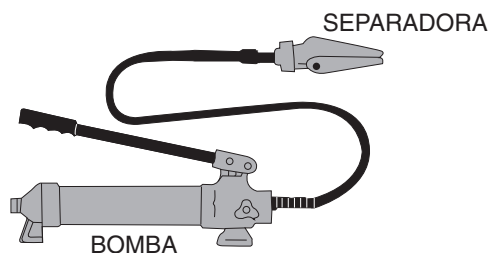
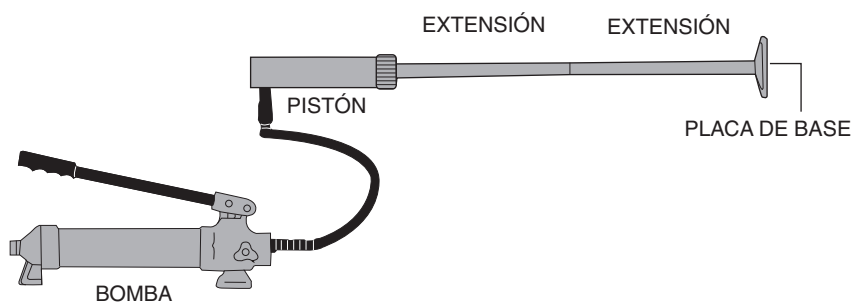

Para áreas más cerradas debe usarse la cuña separadora hidráulica para 1/2 tonelada máximo.



En caso de tener algún problema para contactar un centro de servicio consulte nuestra página www.truper.com donde obtendrá un listado actualizado,ó llame al tel:

01(800) 690-6990 ó 01(800) 018-7873

donde le informarán cuál es el **Centro de Servicio Autorizado Truper®** más cercano.

Truper, S.A. de C.V.

Parque Industrial No.1, Jilotepec, C.P. 54240, Estado de México, México,
Tel.: 01(761) 782 91 00, Fax: 01(761) 782 91 70, R.F.C.: THE-791105-HP2.

www.truper.com